

Silnik rurowy AM25 DC - Instrukcja

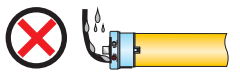

- Stosowany w roletach elektrycznych, żaluzjach i przysłonach słonecznych
- Skład: pozycjoner, silnik DC z przekładnią
- Mała waga i rozmiar, cichy, precyzyjne ustawianie pozycji krańcowych
- Łatwy montaż.

! UWAGA



Chronić przed wodą



Nie uderzać

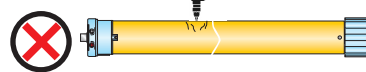

Nie nawiercać

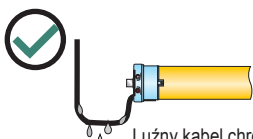

Luźny kabel chroni przed napływem wody



Chronić przed środkami powodującymi korozję

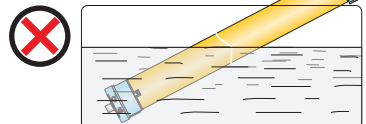

Nie zanurzać

A Przygotowanie rury

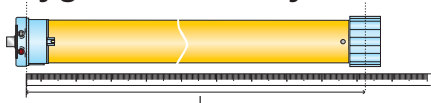

Odmierz miejsce montażu nitów

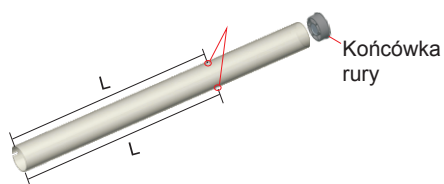

Końcówka rury



Zamontuj końcówkę rury

B Montaż

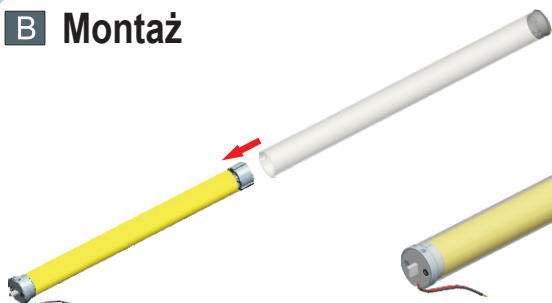

1 Włóż silnik do rury

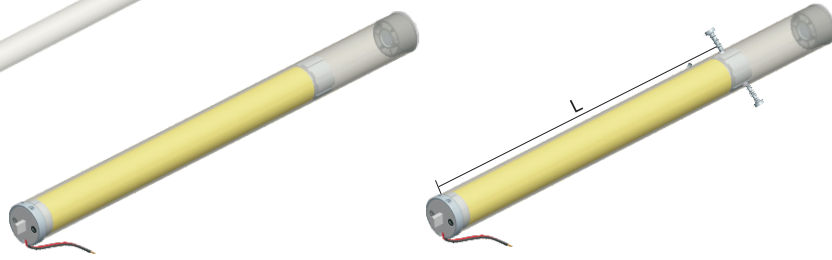

2 Zablokuj rurę (np. nitem)

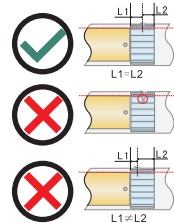

C Ułożenie



Widok ogólny



Ustawić w pozycji horyzontalnej

D Podłączenie zasilania i okablowanie

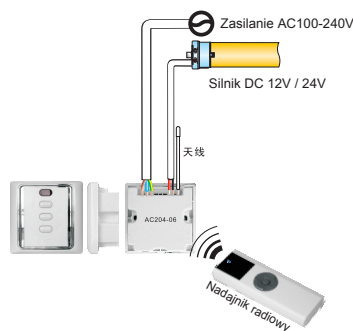
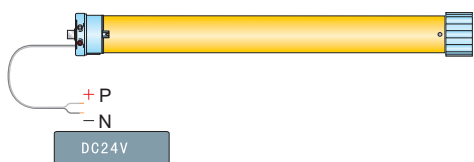

Podłączenie 1

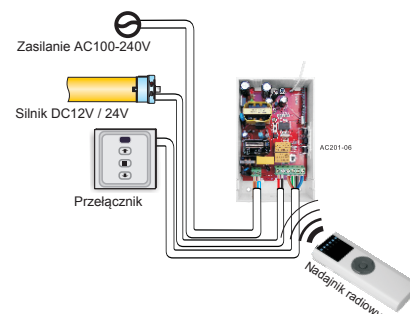

Podłączenie 2

LEGENDA

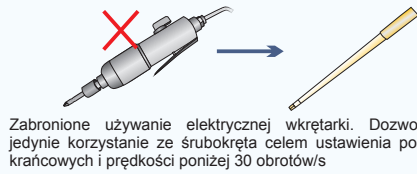
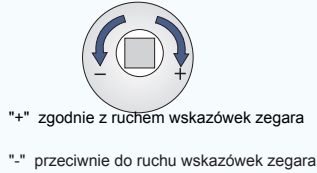
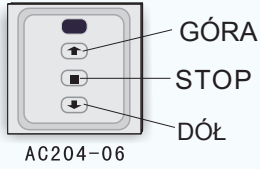

A Niebieska linia: górna/dolna pozycja krańcowa
B Czerwona linia: Pozycja krańcowa po regulacji

E Ustawianie pozycji krańcowych

Gdy po naciśnięciu przycisku "GÓRA" roleta się rozwija lub po naciśnięciu przycisku "DÓŁ" związa - należy zastosować procedurę odwracania

Instalacja 1 Strona sterująca lewa, nawój ukryty.

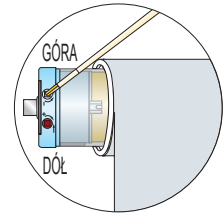
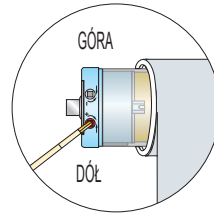
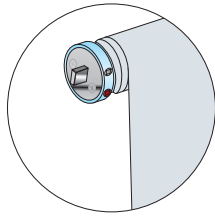

a. Reguluj dolne pokrętko by dopasować GÓRNĄ pozycję krańcową

b. Reguluj górne pokrętko by dopasować DOLNĄ pozycję krańcową

Ustawianie GÓRNEJ pozycji krańcowej



Kiedy GÓRNA pozycja krańcowa jest powyżej oczekiwanej wysokości



Naciśnij DÓŁ



Reguluj dolne pokrętko przeciwnie do ruchu wskazówek zegara, dopóki roleta nie opuści się do oczekiwanej pozycji



Naciśnij GÓRA



Reguluj dolne pokrętko zgodnie z ruchem wskazówek zegara, dopóki roleta nie podniesie się do oczekiwanej pozycji



GÓRNA pozycja krańcowa została ustawiona

Ustawianie DOLNEJ pozycji krańcowej

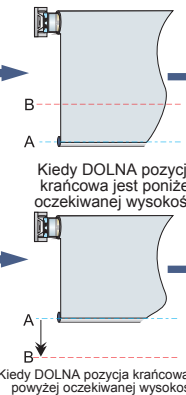
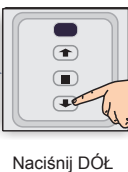

Kiedy DOLNA pozycja krańcowa jest poniżej oczekiwanej wysokości



Naciśnij GÓRA



Reguluj górne pokrętko przeciwnie do ruchu wskazówek zegara, dopóki roleta nie podniesie się do oczekiwanej pozycji



Naciśnij DÓŁ

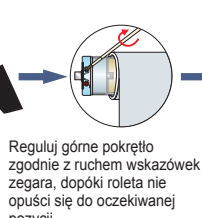

Reguluj górne pokrętko zgodnie z ruchem wskazówek zegara, dopóki roleta nie opuści się do oczekiwanej pozycji



DOLNA pozycja krańcowa została ustawiona

Kiedy DOLNA pozycja krańcowa jest powyżej oczekiwanej wysokości

Naciśnij DÓŁ

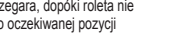

Reguluj górne pokrętko zgodnie z ruchem wskazówek zegara, dopóki roleta nie opuści się do oczekiwanej pozycji

DOLNA pozycja krańcowa została ustawiona

Instalacja 2 Strona sterująca prawa, nawój ukryty.

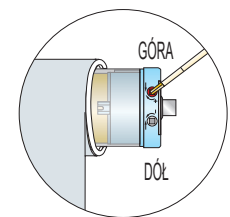
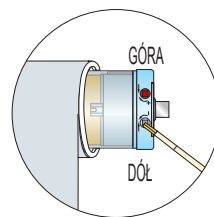
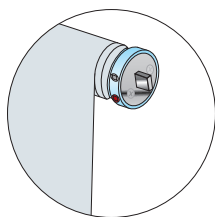

a. Reguluj dolne pokrętko by dopasować GÓRNĄ pozycję krańcową

b. Reguluj górne pokrętko by dopasować DOLNĄ pozycję krańcową

Ustawianie GÓRNEJ pozycji krańcowej

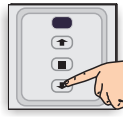

Ustawianie DOLNEJ pozycji krańcowej

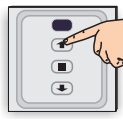

Instalacja 3 Strona sterująca lewa, nawój odkryty.

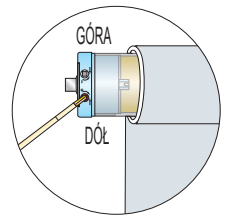
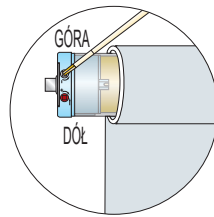
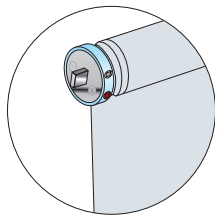

Ustawianie GÓRNEJ pozycji krańcowej

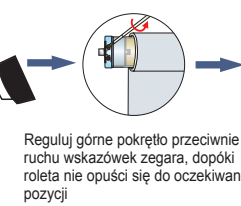

Ustawianie DOLNEJ pozycji krańcowej

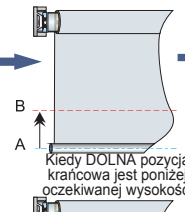

Instalacja 4

Strona sterująca prawa, nawój odkryty.

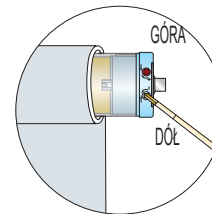
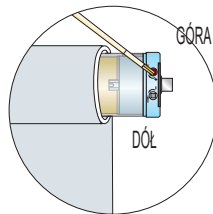
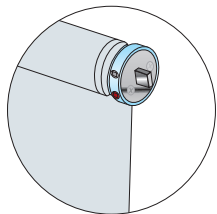

a. Reguluj górne pokrętko by dopasować GÓRNĄ pozycję krańcową

b. Reguluj dolne pokrętko by dopasować DOLNĄ pozycję krańcową

Ustawianie GÓRNEJ pozycji krańcowej

Podłącz silnik do źródła zasilania

Naciśnij GÓRA



Kiedy GÓRNA pozycja krańcowa jest powyżej oczekiwanej wysokości

Naciśnij DÓŁ

Reguluj górne pokrętko przeciwnie do ruchu wskazówek zegara, dopóki roleta nie opuści się do oczekiwanej pozycji

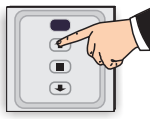

Naciśnij GÓRA

Reguluj górne pokrętko zgodnie z ruchem wskazówek zegara, dopóki roleta nie podniesie się do oczekiwanej pozycji

GÓRNA pozycja krańcowa została ustawiona



Kiedy GÓRNA pozycja krańcowa jest poniżej oczekiwanej wysokości

Naciśnij GÓRA

Reguluj górne pokrętko zgodnie z ruchem wskazówek zegara, dopóki roleta nie podniesie się do oczekiwanej pozycji



GÓRNA pozycja krańcowa została ustawiona

Ustawianie DOLNEJ pozycji krańcowej

Podłącz silnik do źródła zasilania

Naciśnij DÓŁ



Kiedy DOLNA pozycja krańcowa jest poniżej oczekiwanej wysokości

Naciśnij GÓRA

Reguluj dolne pokrętko przeciwnie do ruchu wskazówek zegara, dopóki roleta nie podniesie się do oczekiwanej pozycji



Naciśnij DÓŁ

Reguluj dolne pokrętko zgodnie z ruchem wskazówek zegara, dopóki roleta nie opuści się do oczekiwanej pozycji

DOLNA pozycja krańcowa została ustawiona

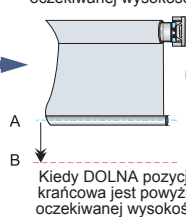

Kiedy DOLNA pozycja krańcowa jest powyżej oczekiwanej wysokości

Naciśnij DÓŁ

Reguluj dolne pokrętko zgodnie z ruchem wskazówek zegara, dopóki roleta nie opuści się do oczekiwanej pozycji



DOLNA pozycja krańcowa została ustawiona

F Rozwiązywanie problemów

	Problem	Przyczyna	Rozwiązanie
1	Po podłączeniu silnik pracuje powoli lub wcale	a. Nieprawidłowe napięcie b. Przeciążenie c. Niepoprawny montaż skutkujący blokadą silnikną	a. Zmień napięcie na zalecane b. Dopasuj obciążenie zgodnie z wartością dopuszczalną c. Sprawdź elementy silnika oraz poprawność montażu
2	Po podłączeniu do prądu silnik pracuje tylko w jednym kierunku	Silnik znajduje się w pozycji krańcowej	Obróć zabierak o 1-2 obroty przeciwnie do obecnego kierunku pracy silnika
3	Silnik nagle przestaje pracować	a. Brak zasilania b. Silnik osiągnął pozycję krańcową	a. Po podłączeniu do prądu silnik wznowi pracę b. Sprawdź pokrętkiem regulującym czy należy zmienić pozycję krańcową
4	Po naciśnięciu DÓŁ na przełączniku, silnik pracuje w przeciwnym kierunku	Kierunek instalacji może być niezgodny z instrukcją	Zamień miejscami przewody "P" i "N"