

SYSTEM STEROWANIA NAPĘDÓW ROLET

SSN-03

System umożliwiający wygodne sterowanie roletami w dowolnej konfiguracji.

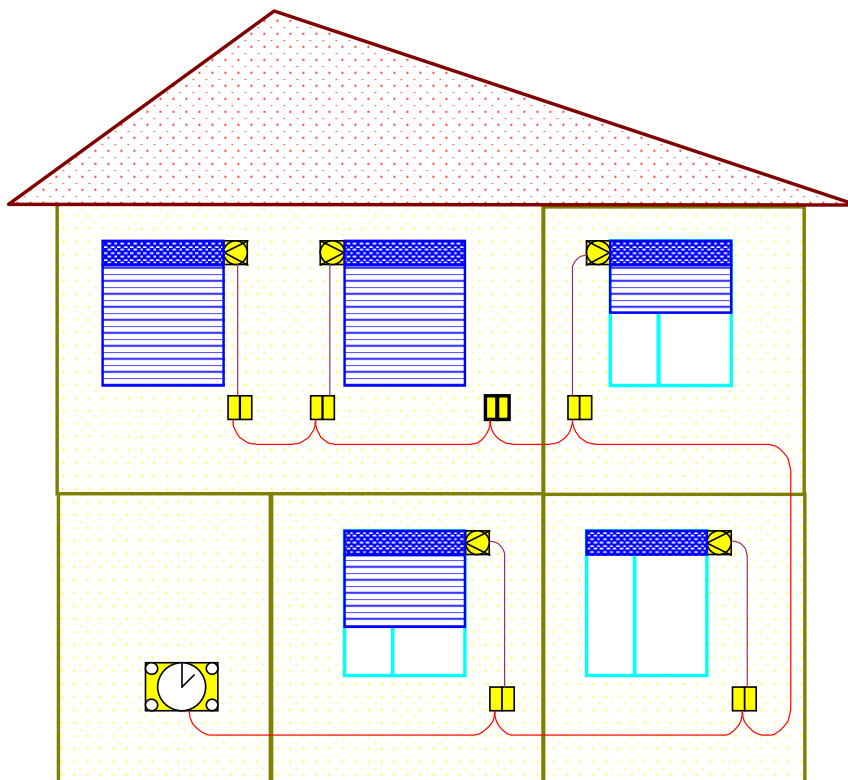

INSTRUKCJA MONTAŻU

KONFIGUROWANIE SYSTEMU

System nasz może być skonfigurowany na kilka sposobów. Konfiguracja zależy od indywidualnych wymagań użytkownika i warunków w jakich system ma działać. Jednak niezależnie od wyboru

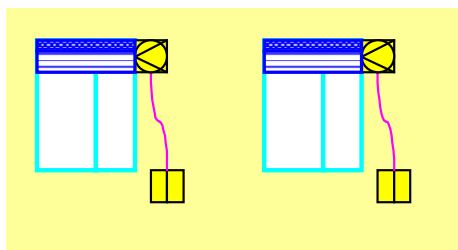

Sterownik St-01 umożliwia zamykanie i otwieranie "swojej" rolety. Jeśli klawisz zostanie przytrzymany przez czas krótszy niż 1.5 sek. to roleta wykona cały cykl zamykania lub otwierania. Jest to tak zwane działanie z podtrzymaniem. W przypadku dłuższego niż 1.5 sek. przytrzymania klawisza sterownik ST-01 przechodzi w tryb "bez podtrzymania". Roleta w tym trybie pozostaje w ruchu tak długo jak długo trzymany jest klawisz. Pozwala to na zatrzymanie rolety w dowolnym miejscu. Funkcja ta nosi również nazwę "komfort".

konfiguracji obowiązuje zasada: do każdego napędu musi być podłączony jeden sterownik ST--01.

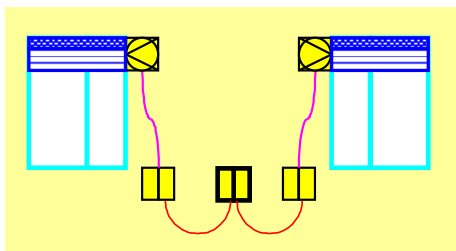

Sterownik grupowy ST-02 pozwala na sterowanie dowolną ilością sterowników ST-01. Zastosowanie ST-02 pozwala na stworzenie grupy rolet zamykanej i otwieranej za pomocą jednego wyłącznika ręcznego. Dzięki temu można wydzielić grupy rolet (elewacje, kondygnacje lub pomieszczenia) obsługiwane jednym wyłącznikiem.

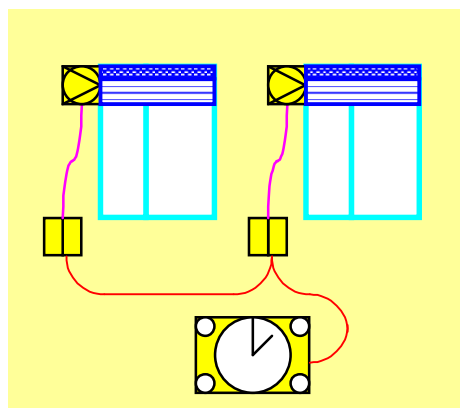

Zastosowanie centralki CR-02 umożliwia zdalne (za pomocą pilota) sterowanie każdą roletą indywidualnie, grupami rolet lub wszystkimi roletami jednocześnie. Ponadto centralka umożliwia automatyczne zamykanie i otwieranie wszystkich rolet jednocześnie o zaprogramowanej godzinie. Można skorzystać z tzw. programu urlopowego który zmienia w pewnym zakresie zaprogramowane czasy otwarcia i zamknięcia rolet. Codziennie inny czas otwierania i zamykania symuluje obecność domowników wprowadzając w ten sposób w błąd ewentualnych obserwatorów

SYMBOLE

	napęd rolety
	sterownik ST-01
	sterownik grupowy ST-02
	sterowana pilotem centralka z zegarem (CR-02)



STEROWNIK ST - 01

Przewody podłączone do ST - 01 można podzielić na trzy grupy

1. Przewody zasilające

- napięcie zasilające 220VAC przewód 1 - złącze oznaczone **G1-1**
- napięcie zasilające 220VAC przewód 2 - złącze oznaczone **G1-2**

2. Linie sygnałowe - połączenia pomiędzy sterownikami i centralką

- przewód sterujący - złącze oznaczone **GN02 - WEJ**
- masa - złącze oznaczone **GN02 - GND**

3. Przewody zasilające napęd

- przewód góra - złącze oznaczone **G2 - 5**
- przewód wspólny - złącze oznaczone **G2 - 4**
- przewód dół - złącze oznaczone **G2 - 3**

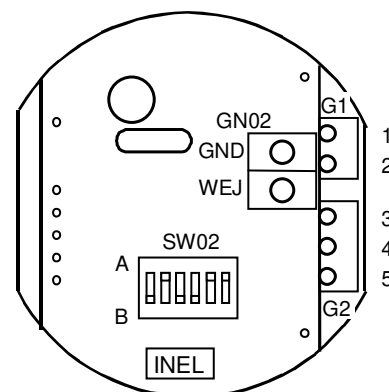

SW-02 jest przełącznikiem typu DIP-SWITCH służącym do ustalania numeru modułu w systemie, tak by mógł on rozpoznawać skierowane do siebie polecenia pochodzące z centralki lub sterownika grupowego. Szczegółowy opis sposobu ustawiania numerów urządzeń znajduje się dalej.



STEROWNIK GRUPOWY ST – 02.

Przewody podłączone do ST - 02 można podzielić na dwie grupy

1.Przewody zasilające

- napięcie zasilające 220VAC przewód 1 - złącze oznaczone **X2-1**
- napięcie zasilające 220VAC przewód 2 - złącze oznaczone **X2-2**

2.Linie sygnałowe - połączenia pomiędzy sterownikami i centralką

- przewód sterujący - złącze oznaczone **GN02 - 4**
- masa - złącze oznaczone **GN02 - 3**

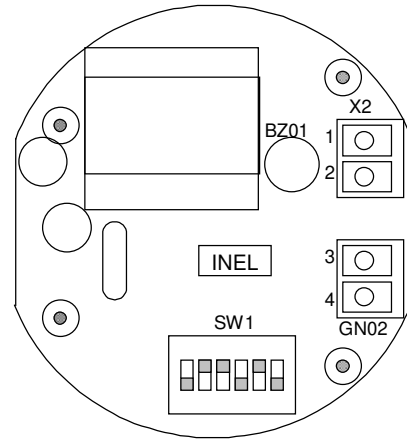

SW1 jest przełącznikiem typu DIP-SWITCH służącym do ustalania grup napędów w systemie, które mają reagować na wydane z tego sterownika polecenia. Szczegółowy opis sposobu ustawiania numerów urządzeń znajduje się dalej.

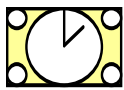

CENTRALKA STERUJĄCA Z ZEGAREM (CR-02)

Centralka podłączana jest do sieci i posiada tylko zasilanie 220V AC (złącze G4), tzw. Wejście alarmowe (złącze G5) oraz złącze szyny sterującej (złącze G1):

- linia sygnałowa do zacisku **G1-1**
- masa do zacisku **G1-2**

SCHEMAT POŁĄCZEŃ URZĄDZEŃ

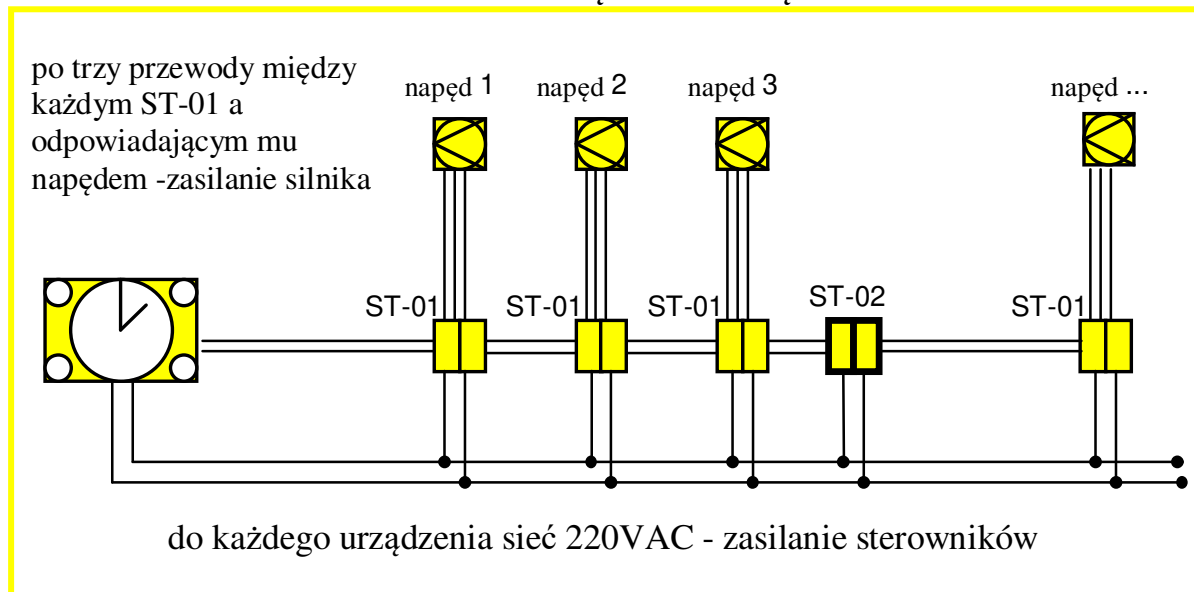

Schemat przedstawiony powyżej przedstawia sposób połączenia poszczególnych urządzeń. Sterowniki ST-01 i ST-02 montowane są podtynkowo do puszek o podwójnej głębokości i zasilane napięciem 220 VAC. A więc do każdej puszek musi być doprowadzona sieć zasilająca. W przypadku puszek sterownika ST-01 muszą być doprowadzone również przewody od silnika napędu. Pomiędzy wszystkimi puszkami (zarówno z ST-01 jak i z ST-02) poprowadzić trzeba dwużyłowy kabel (możliwie w ekranie np. taki jaki używa się do sprzętu audio). Z dowolnej puszek taki sam kabel należy doprowadzić do miejsca w którym przewidziany jest montaż centralki CR-02. Takie okablowanie pozwoli na instalację naszego systemu.

Szczegółowy schemat bezpiecznego podłączenia sterowników ST-01 i ST-02

fragment sterownika ST-01 , zwraca się uwagę na przyłączenie przewodu ochronnego PEN do obudowy silnika

wyłącznik różnicowo-prądowy o $I_{\Delta n} = 30\text{mA}$

wyłącznik instalacyjny ~220V nadmiarowo - 50 Hz prądowy

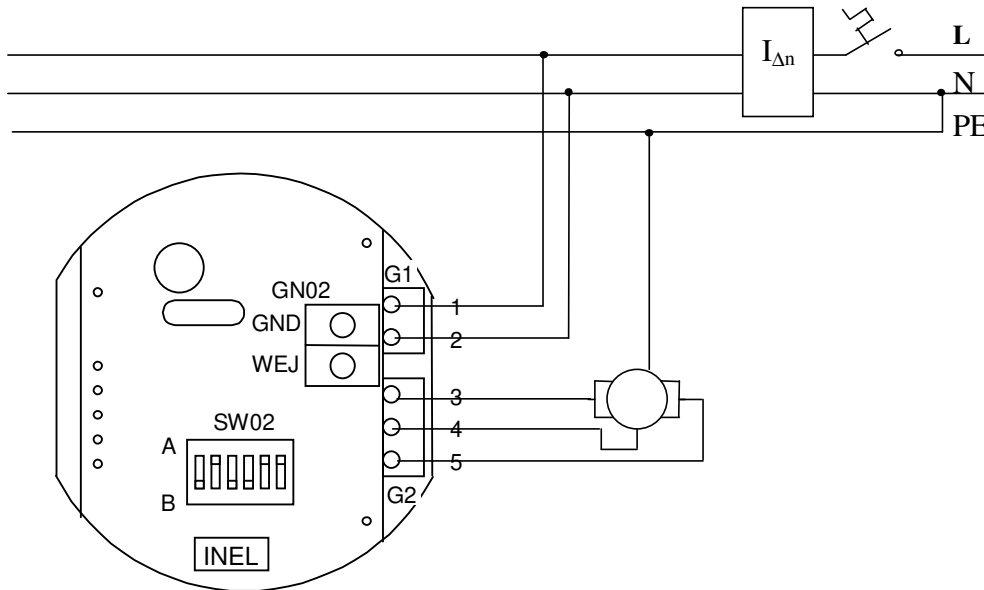

KONFIGUROWANIE SYSTEMU SSN-03

Aby możliwe było sterowanie za pomocą pilota każdej rolety osobno to musi ona mieć swój numer w systemie. Konfigurowanie systemu polega więc po pierwsze na nadaniu numerów poszczególnym sterownikom ST-01. Numery te odpowiadają numerom rozkazów z pilota zdalnej regulacji. A więc roleta połączona ze sterownikiem ST-01 o numerze 3 będzie odpowiadać na rozkazy z pilota wywołane naciśnięciem klawisza z cyfrą 3. Drugi etap konfiguracji polega na zaprogramowaniu grup w sterownikach ST-02, czyli na przypisaniu grupy sterowników ST-01 do danego sterownika ST-02.

USTAWIANIE NUMERU W STEROWNIKACH ST-01

Aby ustawić numer urządzenia należy :

- wybrać sobie numer (z zakresu od 1 do 32) rozkazu którym sterowany ma być dany napęd.
- ustawić go na przełączniku **SW02**

Położenie przełącznika SW02 pokazano na schemacie modułu ST- 01. Ponieważ z pilota podajemy numer urządzenia w systemie dziesiętnym a na przełącznikach jest on ustawiany w kodzie dwójkowym, poniżej zamieszczono zestawienie numerów urządzeń i odpowiadających im ustawień przełącznika SW02.

- ↑ oznacza przełącznik jednostkowy w położeniu A - przesunięty w górę.
- ↓ oznacza przełącznik jednostkowy w położeniu B - przesunięty w dół.

Numer	ustawienie	numer	ustawienie	numer	ustawienie	numer	ustawienie
1	↑ ↑ ↑ ↑ ↑ ↑	9	↑ ↑ ↑ ↑ ↓ ↑	17	↑ ↑ ↑ ↑ ↑ ↓	25	↑ ↑ ↑ ↑ ↓ ↓
2	↑ ↓ ↑ ↑ ↑ ↑	10	↑ ↓ ↑ ↑ ↓ ↑	18	↑ ↓ ↑ ↑ ↑ ↓	26	↑ ↓ ↑ ↑ ↓ ↓
3	↑ ↑ ↓ ↑ ↑ ↑	11	↑ ↑ ↓ ↑ ↓ ↑	19	↑ ↑ ↓ ↑ ↑ ↓	27	↑ ↑ ↓ ↑ ↓ ↓
4	↑ ↓ ↓ ↑ ↑ ↑	12	↑ ↓ ↓ ↑ ↓ ↑	20	↑ ↓ ↓ ↑ ↑ ↓	28	↑ ↓ ↓ ↑ ↓ ↓
5	↑ ↑ ↑ ↓ ↑ ↑	13	↑ ↑ ↑ ↓ ↓ ↑	21	↑ ↑ ↑ ↓ ↑ ↓	29	↑ ↑ ↑ ↓ ↓ ↓
6	↑ ↓ ↑ ↓ ↑ ↑	14	↑ ↓ ↑ ↓ ↓ ↑	22	↑ ↓ ↑ ↓ ↑ ↓	30	↑ ↓ ↑ ↓ ↓ ↓
7	↑ ↑ ↓ ↓ ↑ ↑	15	↑ ↑ ↓ ↓ ↓ ↑	23	↑ ↑ ↓ ↓ ↑ ↓	31	↑ ↑ ↓ ↓ ↓ ↓
8	↑ ↓ ↓ ↓ ↑ ↑	16	↑ ↓ ↓ ↓ ↓ ↑	24	↑ ↓ ↓ ↓ ↑ ↓	32	↑ ↓ ↓ ↓ ↓ ↓

USTAWIANIE STEROWNIKA GRUPOWEGO ST-02

Aby ustawić grupę adresów urządzeń sterowanych urządzeniem ST-02 należy odpowiednio ustawić przełącznik **SW1**. Położenie przełącznika SW1 pokazano na schemacie modułu ST-02.

- " ↑ " oznacza przełącznik jednostkowy w położeniu A - przesunięty w górę (ON).

↓

- " "oznacza przełącznik jednostkowy w położeniu B - przesunięty w dół (OFF).

Jeden sterownik ST-02 może sterować grupą sterowników ST-01. Grupa może składać się z 2, 4, 8 lub 16 numerów nadanych sterownikom ST-01. Numery przyporządkowane jednemu ST-02 (jednej grupie) nie mogą być wykorzystywane przez inne sterowniki ST-02. Natomiast ta sama grupa może być sterowana wieloma sterownikami ST-02.

Tworzenie grup podwójnych (urządzenie ST-02 steruje dwoma adresami):

Adresy	ustawienie	adresy	ustawienie	adresy	ustawienie	adresy	ustawienie
1, 2	↑ ↑ ↑ ↑ ↓	9, 10	↑ ↑ ↓ ↑ ↑ ↓	17, 18	↑ ↑ ↑ ↓ ↑ ↓	25, 26	↑ ↑ ↓ ↓ ↑ ↓
3, 4	↓ ↑ ↑ ↑ ↓	11, 12	↓ ↑ ↓ ↑ ↑ ↓	19, 20	↓ ↑ ↑ ↓ ↑ ↓	27, 28	↓ ↑ ↓ ↓ ↑ ↓
5, 6	↑ ↓ ↑ ↑ ↓	13, 14	↑ ↓ ↓ ↑ ↑ ↓	21, 22	↑ ↓ ↑ ↓ ↑ ↓	29, 30	↑ ↓ ↓ ↓ ↑ ↓
7, 8	↓ ↓ ↑ ↑ ↓	15, 16	↓ ↓ ↓ ↑ ↑ ↓	23, 24	↓ ↓ ↑ ↓ ↑ ↓	31, 32	↓ ↓ ↓ ↓ ↑ ↓

Np. jeśli sterownik ST-02 zostanie zaprogramowany na numery 3, 4 to będzie zamykał i otwierał rolety które w systemie mają numery 3 i 4.

Tworzenie grup poczwórnych (jedno urządzenie ST-02 steruje czterema adresami):

Adresy	ustawienie	adresy	ustawienie
1, 2, 3, 4	↑ ↑ ↑ ↓ ↓	17, 18, 19, 20	↑ ↑ ↓ ↑ ↓ ↓
5, 6, 7, 8	↓ ↑ ↑ ↓ ↓	21, 22, 23, 24	↓ ↑ ↓ ↑ ↓ ↓
9, 10, 11, 12	↑ ↓ ↑ ↑ ↓ ↓	25, 26, 27, 28	↑ ↓ ↓ ↑ ↓ ↓
13, 14, 15, 16	↓ ↓ ↑ ↑ ↓ ↓	29, 30, 31, 32	↓ ↓ ↓ ↑ ↓ ↓

Jeden sterownik ST-02 zaprogramowany np. na 5, 6, 7 i 8 będzie sterował roletami z takimi samymi numerami w systemie. Jeśli chcemy sterować pracą trzech rolet to należy zaprogramować grupę poczwórną i jednego numeru nie wykorzystywać w systemie.

Grupy ósemkowe (urządzenie ST-02 steruje ośmioma adresami):

Adresy	ustawienie	adresy	ustawienie
1, 2, 3, 4, 5, 6, 7, 8	↑ ↑ ↑ ↓ ↓ ↓	17, 18, 19, 20, 21, 22, 23, 24	↑ ↓ ↑ ↓ ↓ ↓
9, 10, 11, 12, 13, 14, 15, 16	↓ ↑ ↑ ↓ ↓ ↓	25, 26, 27, 28, 29, 30, 31, 32	↓ ↓ ↑ ↓ ↓ ↓

Jeśli chcemy sterować grupą rolet złożoną z 5,6,7 lub 8 rolet to musimy utworzyć grupę ósemkową. Nie używane numery w przypadku grupy niepełnej nie powinny być używane w systemie.

Grupy szesnastkowe (urządzenie ST-02 steruje szesnastoma adresami):

Adresy	ustawienie
1, 2, 3, 4, 5, 6, 7, 8, 9, 10, 11, 12, 13, 14, 15, 16	↑ ↑ ↓ ↓ ↓ ↓
17, 18, 19, 20, 21, 22, 23, 24, 25, 26, 27, 28, 29, 30, 31, 32	↓ ↑ ↓ ↓ ↓ ↓

Obsługa centralki do systemu z radiem (CR-02).



Funkcje centralki.

Centralka umożliwia:

- bezpośrednio (natychmiastowe) otwieranie i zamykanie wszystkich rolet naciśnięciem klawisza na klawiaturze lokalnej lub sygnałem z zewnętrznego wejścia alarmowego,
- otwieranie i zamykanie automatyczne, codziennie o tej samej zaprogramowanej wcześniej godzinie, w trybie urlopowym godzina otwarcia i zamknięcia zmienia się z dnia na dzień w sposób pseudolosowy w granicach +/- 15 min.
- zdalne (za pomocą pilota) otwieranie i zamykanie pojedynczych rolet, grup rolet oraz wszystkich rolet z możliwością zablokowania tej funkcji (poprzez zablokowanie działania odbiornika radiowego).

Opis centralki.

Centralka wyposażona jest w alfanumeryczny wyświetlacz LCD z podświetleniem. Do sterowania centralką służy klawiatura lokalna i/lub pilot.

Tryby pracy centralki.

Wyróżniamy :

- normalny tryb pracy,
- tryb ustawiania czasu automatycznego otwierania,
- tryb ustawiania czasu automatycznego zamykania,
- tryb ustawiania aktualnego czasu (zegara),
- tryb ustawiania najwyższego adresu sterownika.

Do zmiany trybu pracy centralki służy klawisz „M”. Kolejne naciśnięcia tego klawisza zmieniają tryb pracy : tryb normalny na tryb ustawiania czasu otwarcia, tryb ustawiania czasu otwarcia na tryb ustawiania czasu zamknięcia, tryb ustawiania czasu zamknięcia na tryb ustawiania czasu aktualnego, tryb ustawiania aktualnego czasu na tryb ustawiania najwyższego adresu, i wreszcie tryb ustawiania najwyższego adresu z powrotem na tryb normalny.

Normalny tryb pracy centralki.

W normalnym trybie pracy w górnej linijce na wyświetlaczu, po prawej stronie, wskazywany jest aktualny czas w systemie 24-godzinny : na dwóch cyfrach godziny, na kolejnych dwóch minuty i na kolejnych dwóch sekundy. Godziny, minuty i sekundy są oddzielone dwukropkiem.

W dolnej linijce wyświetlacza pokazywany jest czas automatycznego otwierania wszystkich rolet (po lewej stronie, po literce **O**) oraz czas automatycznego zamykania wszystkich rolet (po prawej stronie, po literce **Z**).

Czas automatycznego otwierania i zamykania rolet podawany jest z dokładnością do minut. Godziny i minuty oddzielone są dwukropkiem.

Literka **R** w górnej linijce wyświetlacza, po lewej stronie, wskazuje, że włączony jest odbiornik radiowy i centralka jest gotowa reagować na polecenia z pilota.

Literka **A** w górnej linijce, w środkowej części, wskazuje, że zostały zaprogramowane (tzn. są różne) czasy automatycznego otwierania i zamykania rolet. Jeżeli czas automatycznego otwierania i czas automatycznego zamykania są równe (takie same) to automatyczne otwieranie lub zamykanie nie następuje.

Literka **U** w górnej linijce, w środkowej części, wskazuje, że aktywny jest program urlopowy i godziny automatycznego otwierania i zamykania wszystkich rolet będą zmieniać się z dnia na dzień w sposób pseudolosowy w granicach +/- 15 min.

Literka **B** w górnej linijce, w środkowej części, wskazuje że włączony jest dźwięk brzęczyka w czasie wysyłania komend do poszczególnych sterowników. Klawisz **T** w normalnym trybie pracy pozwala włączyć lub wyłączyć brzęczyk. Przy naciskaniu klawiszy dźwięk brzęczyka jest zawsze słyszalny.

Klawisz **#** w normalnym trybie pracy pozwala włączyć lub wyłączyć odbiornik radiowy, a więc umożliwia lub nie, korzystanie z pilota zdalnego sterowania roletami. Odpowiednio do tego pojawia się lub znika na wyświetlaczu literka **R** w górnej linijce po lewej stronie.

Jeżeli zostały zaprogramowane czasy automatycznego otwierania i zamykania rolet (i nie są takie same), to klawisz ***** (gwiazdka) w normalnym trybie pracy pozwala włączyć lub wyłączyć program urlopowy. Odpowiednio do tego literka **A** w górnej linijce w środkowej części zostanie zastąpiony literką **U**. Aby program urlopowy był możliwy, czas otwarcia i zamknięcia nie mogą być wcześniejsze niż 01:00 ani też późniejsze niż 22:59, ponadto godziny czasu otwarcia i czasu zamknięcia muszą się różnić co najmniej o 2.

Jeżeli w normalnym trybie pracy naciśniemy klawisz „^” (strzałka w górę) to do wszystkich napędów zostaną przesłane polecenia otwarcia. Jeżeli w normalnym trybie pracy naciśniemy klawisz „v” (strzałka w dół) to do wszystkich napędów zostaną przesłane polecenia zamknięcia. Centralka wysyła kolejno polecenia otwarcia lub zamknięcia kolejnym sterownikom ST-01. Pomiędzy poleceniami do kolejnych ST-01 upływa około 1 sek. co pozwala ominąć problem prądu rozruchu, który może występować w innych systemach.

Centralka posiada dwa zewnętrzne wejścia alarmowe uaktywniane stanem niskim (zwarcie)-gniazdo **G5**. Aktywny (niski) stan na jednym z wejść przy nieaktywnym (wysokim) stanie na pozostałym wejściu spowoduje otwarcie (zwarcie między zaciskami **2-3 G5**) lub zamknięcie wszystkich rolet (zwarcie między zaciskami **1-2 G5**), w zależności od tego, które wejście zostanie uaktywnione.

Czas aktywacji oraz informacja o aktywacji w formie napisu **Al.otw.** lub **Al.zam.** zostaną zapamiętane na wyświetlaczu do czasu naciśnięcia jakiegokolwiek klawisza na klawiaturze lokalnej. Jeżeli wejście zamykające pozostaje aktywne, to nie nastąpi otwarcie wg ustawionego czasu. Jeżeli wejście otwierające pozostaje aktywne, to nie nastąpi zamknięcie wg ustawionego czasu. Zamykanie i otwieranie z klawiatury lub z pilota nie zależą natomiast od stanu wejść alarmowych.

Kolejne tryby pracy centralki.

W kolejnych trybach pracy centralki można ustawić czas automatycznego zamykania i otwierania wszystkich rolet oraz ustawić wewnętrzny zegar centralki na aktualny czas. (Proszę nie zapomnieć o zmianie czasu z zimowego na letni i odwrotnie). Ustawienia czasu dokonujemy klawiszami strzałek. Strzałki lewo-prawo umożliwiają wybór zmienianej pozycji (godziny, dziesiątki minut lub pojedyncze minuty) natomiast strzałki góra-dół zmieniają wartość na wybranej pozycji. Aby następowało automatyczne zamykanie i otwieranie rolet o określonej porze, czasy zamykania i otwierania muszą być różne. Jeżeli czas automatycznego otwierania i czas automatycznego zamykania są równe (takie same) to automatyczne otwieranie lub zamykanie nie następuje.

W trybie ustawiania najwyższego adresu sterownika możemy ustawić najwyższy adres sterownika do którego centralka wysyła komendy w trybie "wszystkie rolety", a więc przy zamykaniu i otwieraniu rolet wg nastawionego czasu, przy zamykaniu i otwieraniu rolet klawiszem strzałki góra-dół na centralce, oraz przy otwieraniu i zamykaniu wszystkich rolet komendą "wszystkie rolety" z pilota zdalnego sterowania. Ustawienie najwyższego adresu sterownika nie wyklucza dostępu do sterowników o adresach wyższych od ustawionego, ale tylko z pilota w trybie indywidualnym oraz grup częściowych (z określonej dziesiątki lub kończących się określoną cyfrą - patrz opis korzystania z pilota). Ustawienia najwyższego adresu sterownika dokonuje się klawiszami strzałek góra-dół.

Jeżeli w jakimkolwiek trybie ustawiania (czasu lub najwyższego adresu) żaden klawisz nie zostanie naciśnięty przez około jedną minutę, to nastąpi automatyczny powrót do normalnego trybu pracy sygnalizowany odpowiednimi wskazaniem wyświetlacza i długim dźwiękiem brzęczyka.

Obsługa systemu SSN-00X przy użyciu pilota.

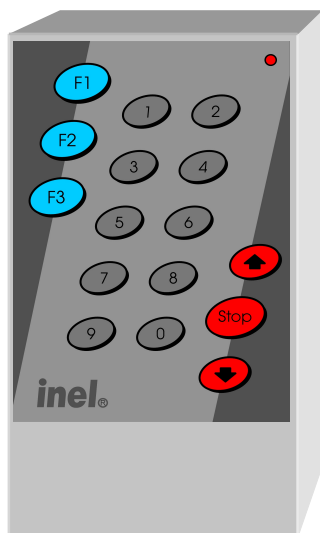

Pilot pozwala zaadresować do 32 urządzeń (o adresach od 1 do 32) indywidualnie lub grupowo. Uzyskuje się to przez naciśnięcie odpowiednich klawiszy pilota w określonej kolejności. Przyjęcie naciśnięcia klawisza jest sygnalizowane krótkim dźwiękiem. Długi dźwięk o zmiennej wysokości sygnalizuje błąd w sekwencji naciskanych klawiszy. Jeden dłuższy dźwięk oznaczają gotowość do przyjęcia nowej sekwencji klawiszy.

1. Aby uruchomić lub zatrzymać pojedyncze urządzenie o adresie w zakresie od 1 do 9 należy kolejno nacisnąć : klawisz z cyfrą (1 do 9) odpowiadającą adresowi urządzenia a następnie klawisz funkcji (stop, ▲ - do góry, ▼ - w dół).

np. aby uruchomić urządzenie nr 4 (w kierunku do góry) należy nacisnąć kolejno:



aby zatrzymać pracujące urządzenie nr 7 należy nacisnąć kolejno:

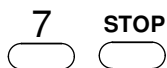

2. Aby uruchomić lub zatrzymać pojedyncze urządzenie o adresie wyrażającym się liczbą dwucyfrową (w zakresie od 10 do 32) należy kolejno nacisnąć : dwa klawisze odpowiadające numerowi urządzenia a następnie klawisz (stop, ▲ - do góry, ▼ - w dół).

np. aby uruchomić urządzenie nr 14 (w kierunku na dół) należy nacisnąć kolejno:

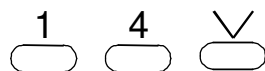

aby zatrzymać działające urządzenie nr 20 należy nacisnąć kolejno:

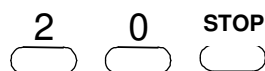

3. Aby uruchomić lub zatrzymać wszystkie urządzenia o adresie z pierwszej dziesiątki (od 1 do 10), drugiej dziesiątki (od 11 do 20) lub trzeciej dziesiątki (od 21 do 30) należy kolejno nacisnąć : klawisz F2, klawisz 1, 2 lub 3 odpowiadający pierwszej, drugiej lub trzeciej dziesiątce a następnie klawisz funkcji (stop, ▲ - do góry, ▼ - w dół)

np. aby uruchomić wszystkie urządzenia o numerach od 11 do 20 (dla pracy w górę) należy nacisnąć kolejno:

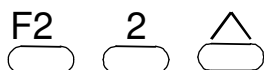

4. Aby uruchomić lub zatrzymać wszystkie urządzenia o adresach kończących się określoną cyfrą (inną niż zero, np. 1, 11, 21, 31) należy kolejno nacisnąć : klawisz F3, klawisz jednostek z odpowiednią cyfrą (od 1 do 9) a następnie klawisz (stop, ▲ - do góry, ▼ - w dół).

np. aby zatrzymać działające urządzenia o numerach 2, 12, 22, 32 należy nacisnąć kolejno:

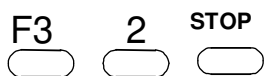

5. Aby uruchomić lub zatrzymać wszystkie urządzenia (o adresach od 1 do 32) należy nacisnąć klawisz F1 a następnie klawisz funkcji (stop, ▲ - do góry, ▼ - w dół).

aby uruchomić wszystkie urządzenia dla pracy w dół należy nacisnąć kolejno:

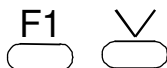

Wydawanie polecenia wszystkim urządzeniom z jednej dziesiątki może zostać wykorzystane do sterowania np. wszystkich rolet po jednej stronie sali konferencyjnej (lub na jednym piętrze). Oczywiście aby móc z tego skorzystać należy nadać roletom po stronie np. prawej numery z pierwszej dziesiątki (tj. 1-10) a po stronie lewej z drugiej (tj. 11-20). Poprzez wydanie pojedynczego polecenia (wprowadzenie jednej sekwencji klawiszy) można wtedy otworzyć LUB zamknąć rolety po jednej stronie sali. Nadal zostaje możliwość sterowania pojedynczych urządzeń.

Na naciśnięcie następnego klawisza w sekwencji pilot czeka około trzech sekund. Jeżeli w tym czasie nie zostanie naciśnięty żaden klawisz, sekwencję należy wprowadzić od początku.

Uwaga:

Po wymianie baterii, a także w przypadku jeśli pilot nie reaguje na naciśnięcia klawiszy (co może się zdarzyć po bezładnym i bardzo szybkim naciskaniu klawiszy) należy pilota odblokować przez wyzerowanie. Wykonuje się to przez krótkie naciśnięcie ostrzem ołówka lub długopisu przełącznika dostępnego przez otworek w dolnej powierzchni pilota. Poprawne wyzerowanie pilota jest sygnalizowane jednym dźwiękiem i dwoma krótkimi dźwiękami